

**Lucernario aerante<sup>®</sup> INOX**  
Για αεραγωγούς υπογείων χώρων

**Οδηγίες για εγκαταστάτες**  
*Ανοιγόμενος Lucernario aerante INOX*



## Οδηγίες για εγκαταστάτες

### Περιεχόμενα

- Σελίδα 3 - Βάση στήριξης
- Σελίδα 4 - Κλίση
- Σελίδα 5 - Πριν την εγκατάσταση
- Σελίδα 6 – Διαδικασία
- Σελίδα 7 - Εικόνες
- Σελίδα 9 - Διαγράμματα εγκατάστασης
- Σελίδα 10 - Καθαρισμός, Τεχνική βοήθεια

## Σημαντικές πληροφορίες για σωστή εγκατάσταση

Διαβάστε προσεκτικά αυτές τις πληροφορίες πριν εγκαταστήσετε το προϊόν.

### Βάση στήριξης

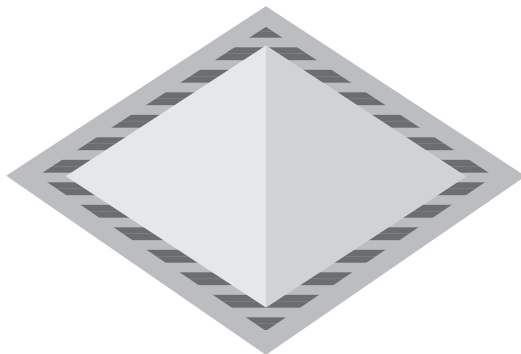

 = Υποστήριξη Φεγγίτη



Η φέρουσα ικανότητα του Lucernario aerante INOX δοκιμάστηκε με βάση στήριξης τριών παρακείμενων πλευρών (εικόνες 1 και 2), αλλά επιτρέπεται και η στήριξη σε δύο αντίθετες πλευρές (εικόνες 3 και 4). Συμβουλευτείτε την φέρουσα ικανότητα στο Φύλλο Τεχνικών Δεδομένων.

### Βάση στήριξης

Ναί

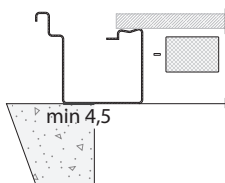

Όχι

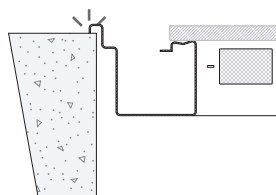

Ο φεγγίτης πρέπει να στηρίζεται σε οπλισμένο σκυρόδεμα για τουλάχιστον 4,5 cm της βάσης του. Απαγορεύουμε οποιαδήποτε άλλη μέθοδο υποστήριξης.

## Σημαντικές πληροφορίες για σωστή εγκατάσταση

Διαβάστε προσεκτικά αυτές τις πληροφορίες πριν εγκαταστήσετε το προϊόν.

Ελάχιστη κλίση: 1%

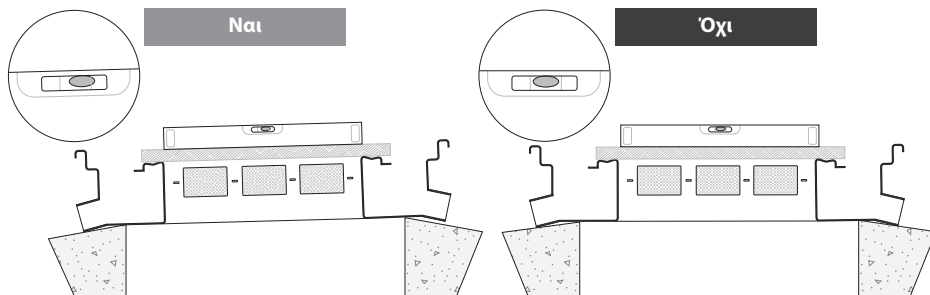

### ΠΡΟΣΟΧΗ

Ο Lucernario aerante δεν πρέπει να χρησιμοποιείται ως σχάρα αποστράγγισης όταν υπάρχει ανάγκη διαχείρισης μεγάλων ποσοτήτων νερού. Σε αυτές τις περιπτώσεις είναι καλή ιδέα να εγκαταστήσετε ανεξάρτητα κανάλια αποστράγγισης που επιτρέπουν γρήγορη ροή του νερού χωρίς υπερφόρτωση του φεγγίτη. Η μη συμμόρφωση με αυτούς τους καλούς κανόνες μπορεί να προκαλέσει τη διαρροή νερού στο εσωτερικό του εξαερισμού.

### Σωλήνες αποροής

Ο Lucernario aerante είναι εξοπλισμένος με 4 αποροές.

Συνδέστε τουλάχιστον 2 αποροές με σωλήνες PP Ø 50 mm και συνδέστε τις άλλες 2 με το παρεχόμενο καπάκι.

Για περισσότερες πληροφορίες σχετικά με τα χαρακτηριστικά του προϊόντος, συμβουλευτείτε το Φύλλο Τεχνικών Δεδομένων.

## Οδηγίες για εγκαταστάτες

### Πριν την εγκατάσταση

- 1) Αφαιρέστε τη σχάρα και αποθηκεύστε την σε προστατευμένο μέρος.

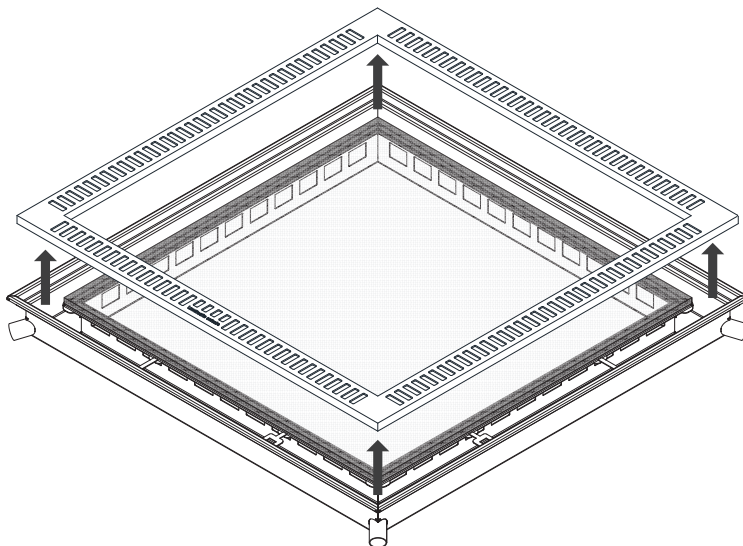

- 2) Προστατέψτε τη γυάλινη επιφάνεια με χαρτόνι ή μεμβράνη με φυσαλίδες.

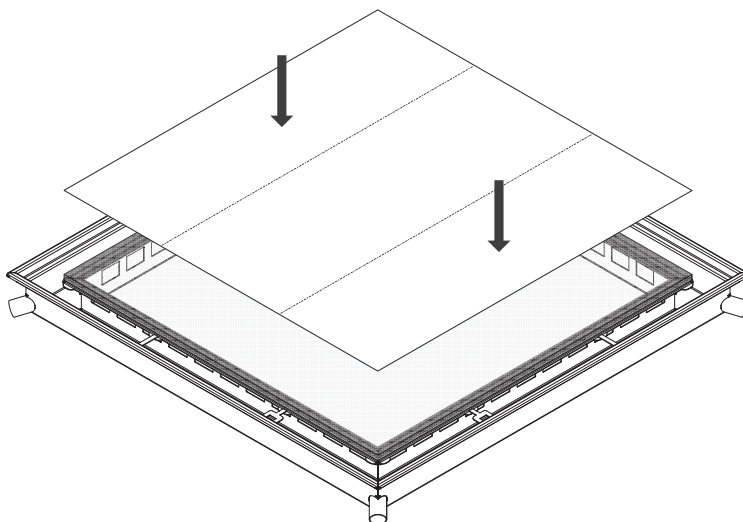

Οι εικόνες μπορεί να δείχνουν διαφορετικό προϊόν.

## Οδηγίες για εγκαταστάτες

### Εγκατάσταση

Προϋπόθεση: Lucernario aerante INOX εγκαθίσταται χωρίς υποπλάισιο (ή ψευδές πλάισιο). Η δομή του έχει σχεδιαστεί για να ενσωματώνεται στη στρωματογραφία του δαπέδου. Τα διαγράμματα εγκατάστασης εμφανίζονται στη σελίδα 9.

### Διαδικασία

1. Τοποθετήστε το φεγγίτη στην προετοιμασμένη οπή μέσα στην πλάκα (δείτε τις διαστάσεις της οπής της πλάκας μέσα στο Φύλλο Τεχνικών Δεδομένων).  
ΠΡΟΣΟΧΗ: διαβάστε το βάρος του προϊόντος στο αυτοκόλλητο αυτοκόλλητο ή στο φύλλο τεχνικών δεδομένων πριν το μετακινήσετε ή το σηκώσετε.
2. Τοποθετήστε το Φεγγίτη σε κλίση (σελίδα 4: Ελάχιστη κλίση).  
ΠΡΟΣΟΧΗ: Η παρουσία της απορροής δεν υποδηλώνει ότι η δομή του καναλιού αποστράγγισης έχει τη δική της κλίση προς αυτό, μόνο η σωστή κεκλιμένη εγκατάσταση του Φεγγίτη εγγυάται την εκκένωση υγρού του καναλιού.
3. Χρησιμοποιήστε τα απαραίτητα πάχη για να διασφαλίσετε ότι η επιφάνεια του προϊόντος ισούται με το επίπεδο του τελειωμένου δαπέδου.  
Ελέγξτε τη σταθερότητα του στηρίγματος και βεβαιωθείτε ότι η δεδομένη κλίση είναι επαρκής. Μπορείτε να ελέγξετε ρίχνοντας ένα ποτήρι νερό στην απορροή και παρατηρώντας τη ροή.
4. Συνδέστε τις δύο απορροές που δεν λαμβάνουν νερό με τα βύσματα που παρέχονται ή διοχετεύστε και τις 4 απορροές (σελίδα 4: Σωλήνες απορροής).
5. Ασφαλίστε τη θέση του φεγγίτη στη βάση με σκυρόδεμα χαμηλής ή καθόλου συρρικνώσης<sup>1</sup>. Κλείστε τυχόν κενά μεταξύ της πλάκας και του φεγγίτη.
6. Τοποθετήστε ένα ρολό ασφαλικής μεμβράνης πάνω στην πλάκα σκυροδέματος και διπλώστε το κατά μήκος του εξωτερικού κατακόρυφου τμήματος του φεγγίτη.  
Προσθέστε επιπλέον στρώματα επένδυσης για να καλύψετε ολόκληρη την περίμετρο του φεγγίτη (Εικόνα Α).
7. Ζεσταίνουμε την ασφαλική μεμβράνη έτσι ώστε να κολλάει στον φεγγίτη. ΠΡΟΣΟΧΗ: Μην χτυπάτε απευθείας το φεγγίτη με τη φλόγα.
8. Ενώστε την ασφαλική μεμβράνη σε όλες τις πλευρές και τις γωνίες του φεγγίτη, φροντίζοντας να καλύψετε κάθε άνοιγμα για να αποφύγετε τη διείσδυση νερού (Εικόνα Β).  
Μην επεκτείνετε το περίβλημα στο πάνω μέρος του προϊόντος για να μην το εκθέσετε στα στοιχεία: τρήστε το όριο μεμβράνης (Εικόνα Γ).
9. Επαναλάβετε τις λειτουργίες 6, 7 και 8 εφαρμόζοντας ένα δεύτερο στρώμα ασφαλικής μεμβράνης.
10. Απλώστε υγρή στεγανοποίηση (για παράδειγμα, υγρή ασφαλική μεμβράνη) μεταξύ της μεμβράνης και της κατακόρυφης άκρης του φεγγίτη, προκειμένου να διασφαλιστεί η πρόσφυση της μεμβράνης κατά τις επόμενες εργασίες τοποθέτησης του σώματος δαπέδου (Εικόνα Δ).
11. Συνδέστε έναν σωλήνα πολυπροπυλενίου διαμέτρου 50 mm εξοπλισμένο με φλάντζα σε κάθε απορροή φεγγίτη.
12. Βεβαιωθείτε ότι όλες οι φάσεις συναρμολόγησης έχουν πραγματοποιηθεί σωστά. περιμένετε να στερεοποιηθούν οι θήκες και τελικά προχωρήστε στην κατασκευή του υπολειπόμενου σώματος δαπέδου.
13. Αφαιρέστε την προστασία γυαλιού και επανατοποθετήστε την αφαιρούμενη γρίλια μόνο όταν ολοκληρωθούν οι εργασίες.

<sup>1</sup>: Το συνηθισμένο σκυρόδεμα δεν συνιστάται γιατί τείνει να συρρικνώνεται κατά την ξήρανση. Σε τέτοιες περιπτώσεις, ο φεγγίτης μπορεί να χαμηλώσει από την προκαθορισμένη θέση. Συνιστάται η χρήση συγκεκριμένων τσιμέντων.

## Οδηγίες για εγκαταστάτες

### Εικόνες

Εικόνα Α: Επικάλυψη ασφαλτικής μεμβράνης

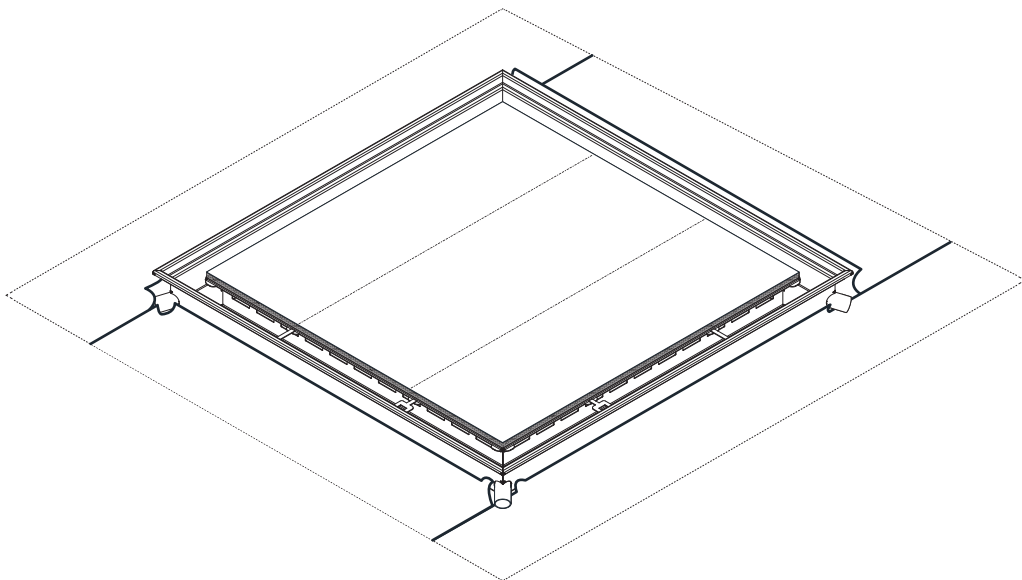

Οι εικόνες μπορεί να δείχνουν διαφορετικό προϊόν.

## Οδηγίες για εγκαταστάτες

### Εικόνες

Εικόνα Β: Ενώσεις στρώσεων επένδυσης της ασφαλτικής μεμβράνης στις γωνίες και γύρω από τις απορροές.

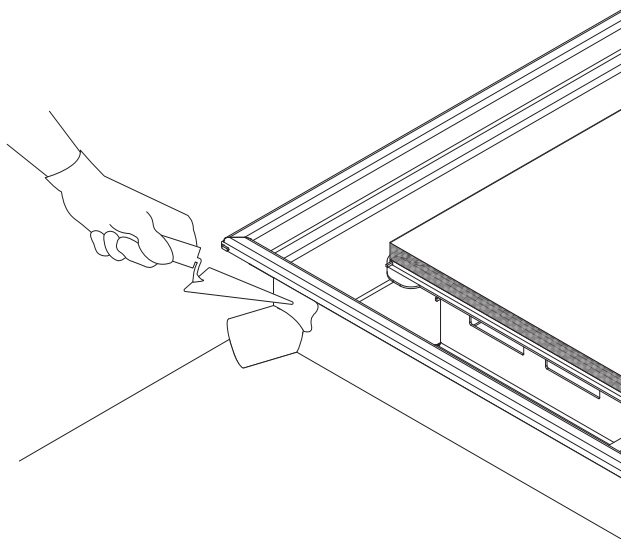

Εικόνα C: Απλώστε την ασφαλτική μεμβράνη στο επίπεδο που υποδεικνύεται στην εικόνα.

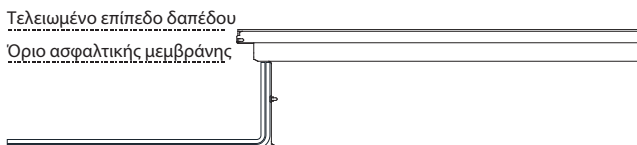

Εικόνα D: Εφαρμογή της υγρής μεμβράνης/υγρής στεγανοποίησης με μυστρί.

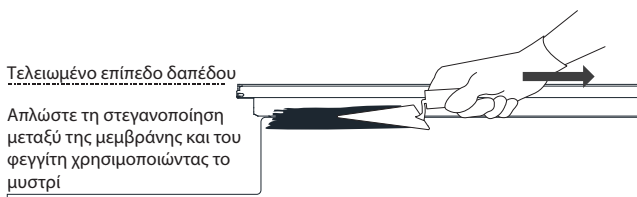

Οι εικόνες μπορεί να δείχνουν διαφορετικό προϊόν.



## Οδηγίες για εγκαταστάτες

### Διαγράμματα εγκατάστασης

Αυτά τα σχέδια εγκατάστασης παρέχονται ως παραδείγματα. Συνιστούμε να συμβουλευτείτε έναν επαγγελματία που μπορεί να καθορίσει το ιδανικό σχέδιο για το δάπεδό σας.

#### Σχέδιο εγκατάστασης

Απαιτείται αδιαβροχοποίηση της μεμβράνης σε όλες τις πλευρές.

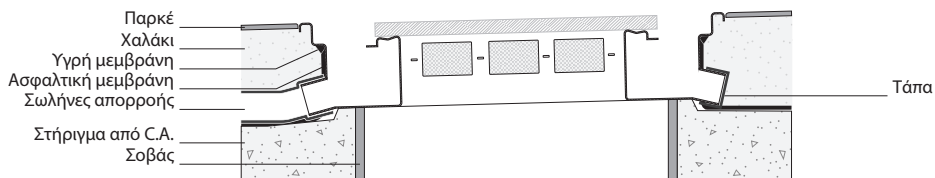

Οι εικόνες μπορεί να δείχνουν διαφορετικό προϊόν.

## Οδηγίες για εγκαταστάτες

### Καθαρισμός

#### 1. Καθαρισμός

Καθαρίστε το φεγγίτη με νερό.

Για να διατηρήσετε τη λάμψη των φινιρισμάτων, συνιστάται η χρήση ουδέτερων προϊόντων. Να χρησιμοποιείτε πάντα προστατευτικά γάντια πριν καθαρίσετε την απορροή.

#### 2. Απαγορευμένα προϊόντα

Απαγορεύουμε τη χρήση λειαντικών, διαβρωτικών και όξινων προϊόντων για τον καθαρισμό του Φεγγίτη, όπως: λευκαντικά, όξινες ουσίες ή ουσίες που περιέχουν οξύ, διαλυτικά, βενζίνη, ουσίες που περιέχουν χλώριο και διαβρωτικές ουσίες.

#### 3. Περαιτέρω σημειώσεις

Το πλύσιμο με πλυντήριο υψηλής πίεσης επιτρέπεται κρατώντας τον πίδακα σε απόσταση τουλάχιστον 10 cm.

### Τεχνική βοήθεια κατά την εγκατάσταση

Για τεχνική βοήθεια επικοινωνήστε με την Bottega del ferro:



Τηλέφωνο: +39 030 2731985



Ηλεκτρονική Διευθυνση: [assistenza@bottegadelferro.net](mailto:assistenza@bottegadelferro.net)



WhatsApp: +39 030 2731985

Σας ευχαριστούμε για την αγορά Lucernario aerante INOX.

Το προϊόν και η μάρκα Lucernario aerante® είναι ιδιοκτησία της Bottega del ferro.  
Η Bottega del ferro διατηρεί όλα τα δικαιώματα να τροποποιεί τα χαρακτηριστικά των προϊόντων που εμφανίζονται χωρίς προειδοποίηση. Αυτό το έγγραφο και όλα τα άλλα που σχετίζονται με τα προϊόντα Lucernario aerante INOX Μπορείτε να τα βρείτε στον ιστότοπο [inox.lucernarioaerante.it](http://inox.lucernarioaerante.it).



Bottega del ferro  
Via del Boscone, 8  
25014 Castenedolo (BS) Ιταλία  
T. +39 030 2731985  
F. +39 030 2130930  
[info@bottegadelferro.net](mailto:info@bottegadelferro.net)  
[www.bottegadelferro.net](http://www.bottegadelferro.net)  
[inox.lucernarioaerante.it](http://inox.lucernarioaerante.it)